

1. Arina
2. Sivulevy (vasen ja oikea)
3. Etulevy
4. Takalevy (yläosassa ilmaohjain)
5. Ilmakolmio

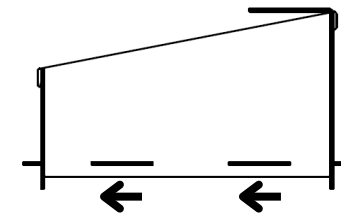
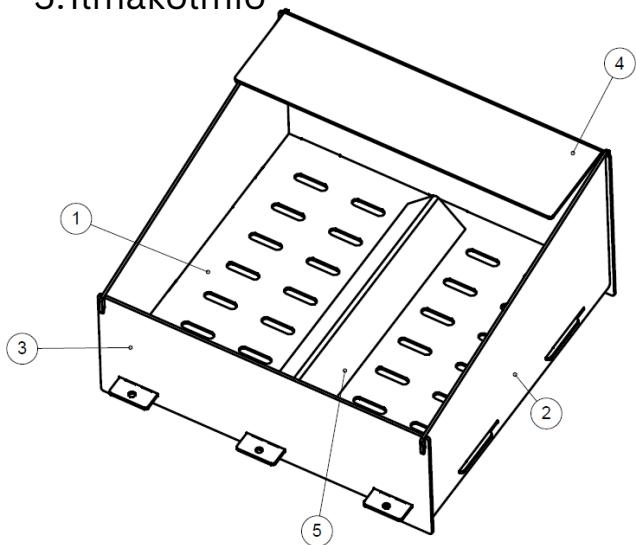

KOKOAMINEN

1. Varmista, että arinan sivuilla olevat hakaset osoittavat polttimen etuosaa kohden nuolten osoittamalla tavalla.
2. Työnnä arinan hakaset sivulevyjen aukoista ja vedä sivulevy taakse, siten että kulmat ovat tasan.
3. Seuraavaksi asennetaan etulevy. aloita etulevyn asentaminen yläosasta, työnnä etulevyn lovet ja sivulevyn hakaset ristikkäin, tämän jälkeen paina arinan taitto-osat etulevyn aukoista läpi.
4. Sitten takalevy, toista takalevylle sama kuin etulevylle (kohta 3) ilmaohjain osoittaa eteen.
5. Lopuksi taita taitto-osat alaspäin koria vasten (apuna voi kevyesti käyttää vasaraa)

Ilmakolmio asetetaan pellettikorin arinan päälle pitkittäin pellettikorin keskelle,

ASETTAMINEN TULIPESÄÄN

Nosta pellettikori tulipesään tulisijan oman arinan päälle. Aseta pellettikorin mukana tuleva ilmakolmio pellettikorin arinan keskelle..

TÄYTTÄMINEN PELLEILLÄ

Täytä pellettikori pelletillä, jätä yläosaan joka puolelle 3cm tilaa.

SYTYTYS JA POLTTAMINEN

Sytytysvaiheessa paina sormillasi pellettipatjaan "kolo" polttimen takaosaan ilmakolmion kohdalle. Tällä varmistetaan tehokas ilmansyöttö sytytyskohtaan. Aseta sytytyspala painamaasi "koloon" ja sytytä.

Ilmaa säädetään tulisijan omilla säätimillä, sytytysvaiheessa pidä ilma täysin auki. Täyden palon vaiheessa ilmansyöttöä voidaan pienentää, pelletin tulisi palaa rauhallisesti kirkkaan keltaisella liekillä.

Pellettiä on mahdollista lisätä 2 litraa kerrallaan, kun edellinen panos on palanut hiillosvaiheeseen. Lisätessä vedä hiillos polttimen etuosaan ja lisää pellettiä takaosaan. Lisäyksiä voit tehdä haluamasi määrän. **Huom, älä koskaan lisää pellettiä koko pohjan alalta, niin että hiillos tukehtuu.**

Hiillosvaiheessa ilmansyöttöä voidaan lisätä hiillospalon nopeuttamiseksi. **Älä koskaan sulje savupeltiä ennen kuin hiillos on täysin sammunut.**